

# JUAN CONSTRUYE

El experto amigo

## MANUAL DE INSTALACIÓN, CUIDADOS Y MANTENIMIENTO DE CERÁMICA EN PARED

### PARA TENER EN CUENTA

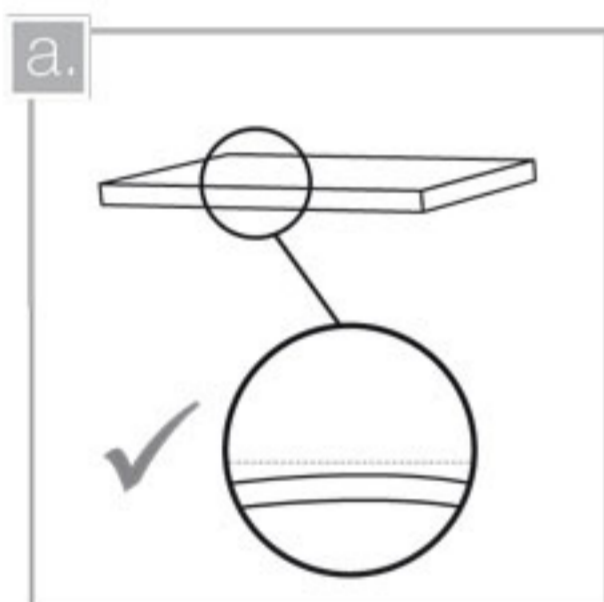

Durante su proceso de fabricación, las cerámicas tienden a curvarse en un fenómeno denominado pandeo o alabeo. Esta es una propiedad física del material y cuenta con márgenes de tolerancia preestablecidos, por lo que no se entiende como un fallo en la calidad del producto.

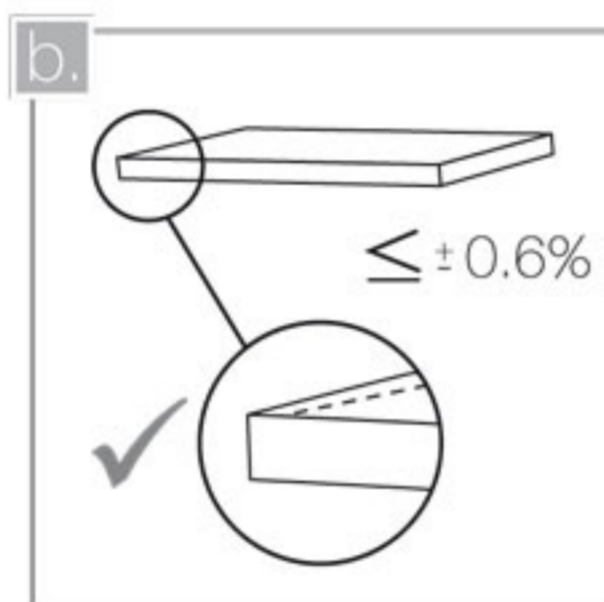

Las normas técnicas establecen que los lados de una pieza pueden tener una diferencia de  $\pm 0.6\%$  con respecto a la diagonal del formato establecido por la casa matriz. Esta es una característica de fabricación y se pueden corregir manteniendo una junta de 3 a 6 mm. entre pieza y pieza.

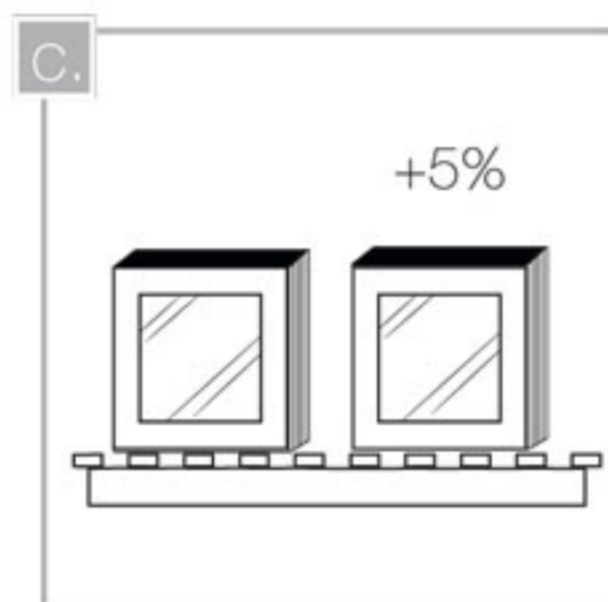

De acuerdo a la distribución del ambiente, le recomendamos adquirir como mínimo un 5% más de cerámica y material de pega con respecto a las cantidades estimadas para su proyecto durante la toma de medidas. Esto permitirá reemplazar las piezas dañadas y le proporcionará un repuesto del mismo lote en caso de que sea necesario realizar reparaciones post obra.

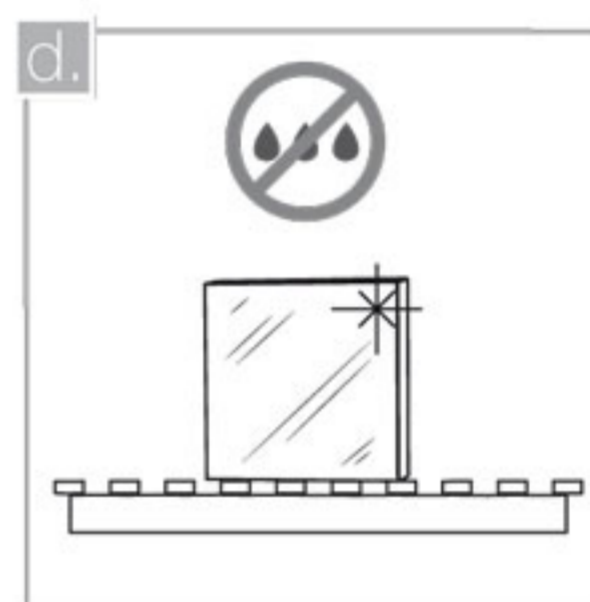

Todos los pavimentos y revestimientos presentan variaciones mínimas en su apariencia que se evidencian al observar la superficie iluminada en ángulo oblicuo, como por ejemplo diferencias de brillo, cambios puntuales de coloración y/o un efecto óptico de ondulación. Todo esto se debe a reacciones físico químicas asociadas al proceso de cocción de las piezas, por lo que no se considera un defecto de fabricación.

### ANTES DE EMPEZAR

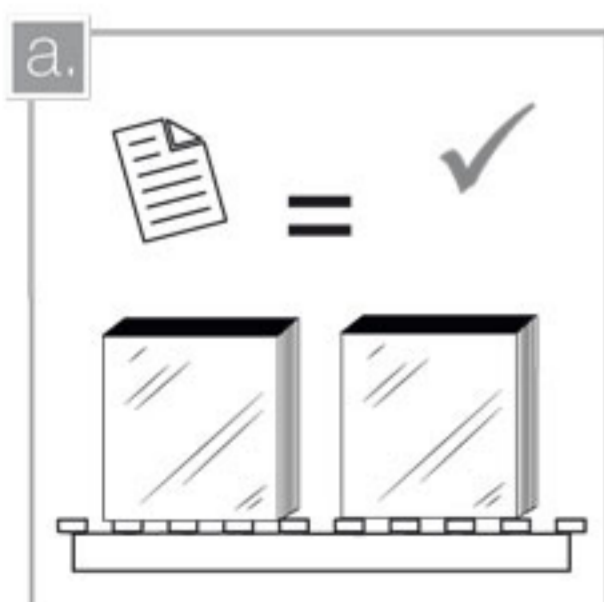

Revise el pedido recibido y verifique que no hayan piezas defectuosas o no relacionadas en la documentación. Si encuentra incongruencias o roturas, anótelas en la Orden de Entrega y comuníquese con nuestra Línea de Atención al Cliente.

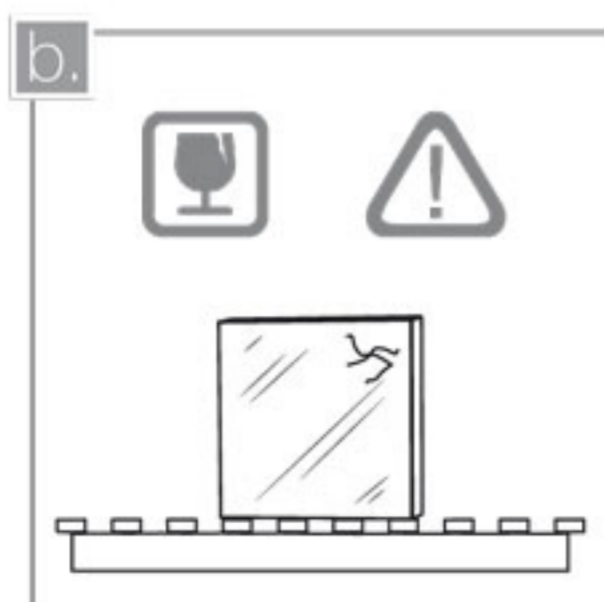

Todas las piezas de cerámica requieren un manejo cuidadoso durante su almacenaje, manipulación e instalación para evitar despuntados, astillado en los bordes o rayado de la superficie.

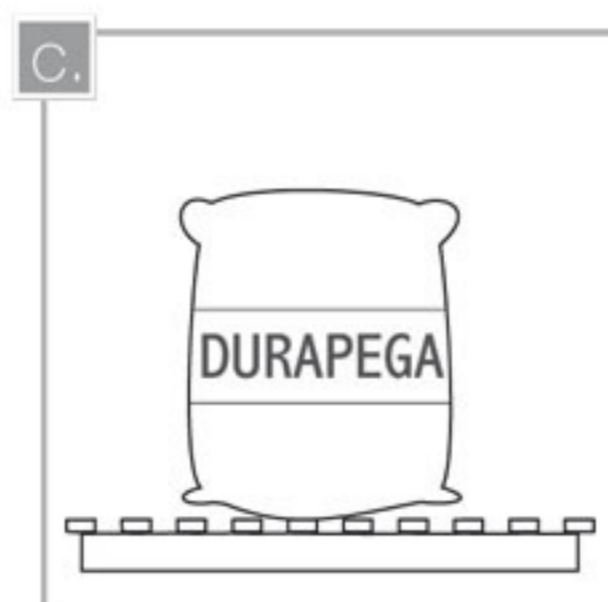

Las cerámicas requieren de pegamentos especialmente formulados para garantizar una adecuada instalación. Recomendamos el uso de Durapega Cerámica (Cod. DR20GR003 y DR20GR004). En piezas de color blanco o claro aconsejamos Durapega Cerámica blanco (DR20BL027) o Binda Extra de Sika (Cod. SN20BL003).

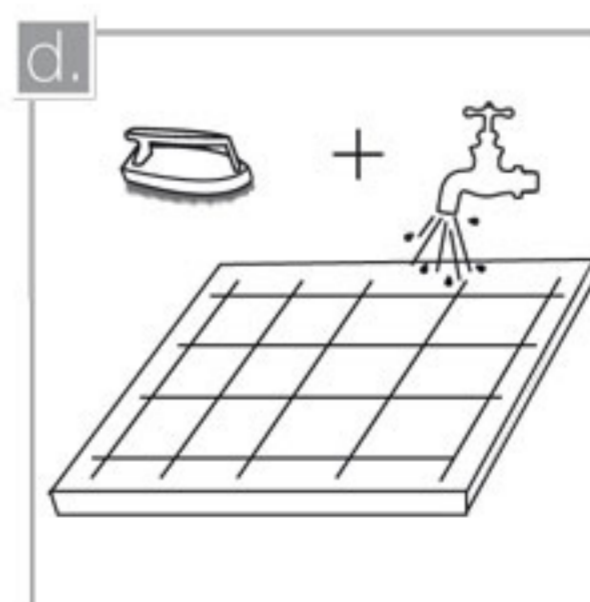

Limpie la cara oculta de la cerámica frotando con un cepillo suave y agua limpia hasta retirar el polvillo remanente. Deje que la pieza seque y guárdela en su caja hasta el momento de la instalación. No omita este paso, ya que podría reducir la adherencia del mortero.

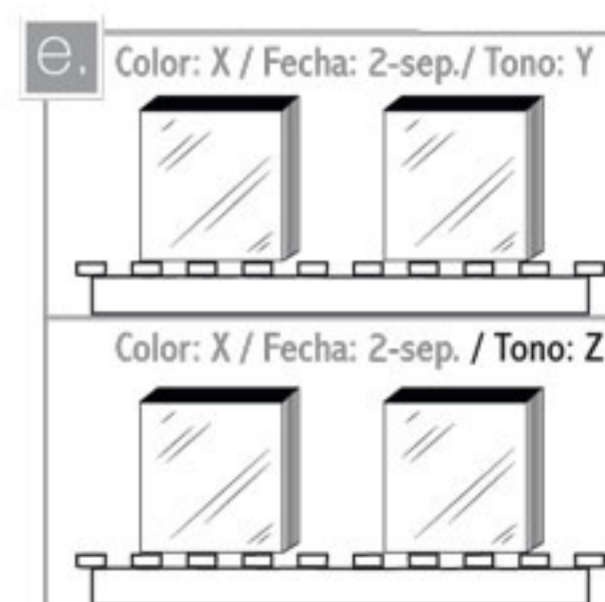

Agrupe las cajas de acuerdo a su tono, lote y fecha de fabricación. Compare visualmente las piezas para verificar la uniformidad de su superficie. Este proceso debe realizarse en exteriores y a la luz solar. Si instala referencias rústicas o marcadas con el sello ARTcoiris de impresión digital, combínelas para establecer homogeneidad en las vetas o los diseños.



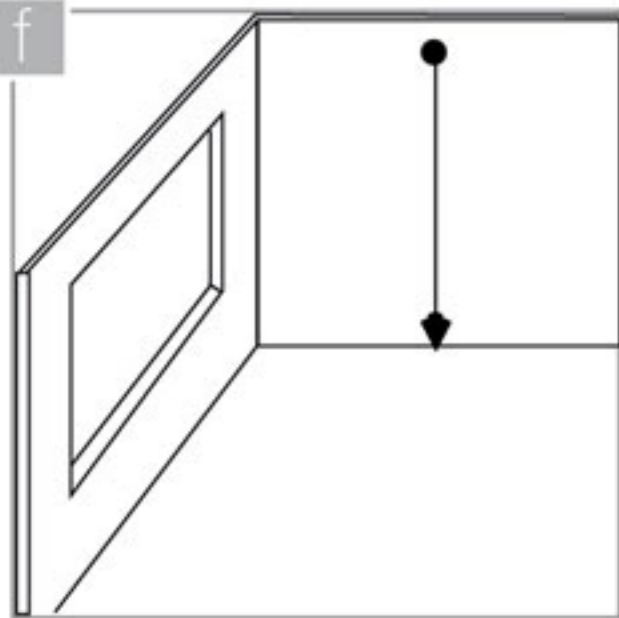

Verifique que el área a recubrir tiene una superficie totalmente curada y uniforme, sin problemas de filtración o humedad.

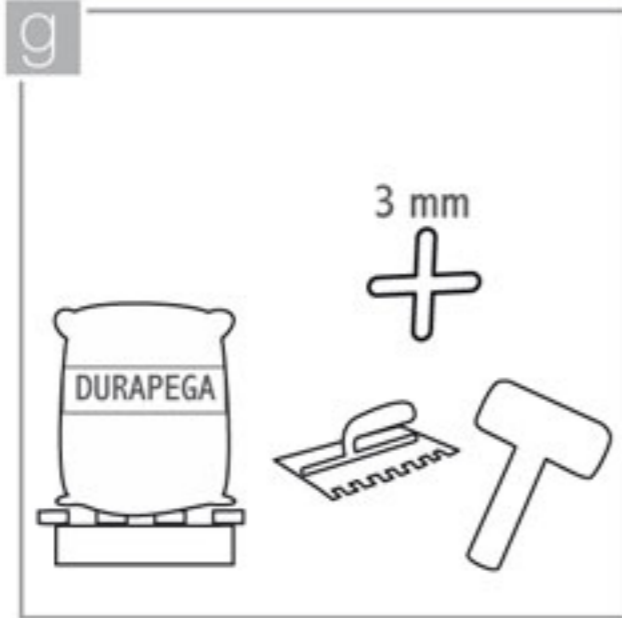

Asegúrese de que cuenta con los siguientes elementos antes de iniciar la instalación: mortero de pega, crucetas plásticas de 3 a 6 mm. de espesor de espesor, llana metálica de 6 mm. a 12 mm. (según el formato), martillo de goma color neutro, espátula de goma y cartón corrugado.

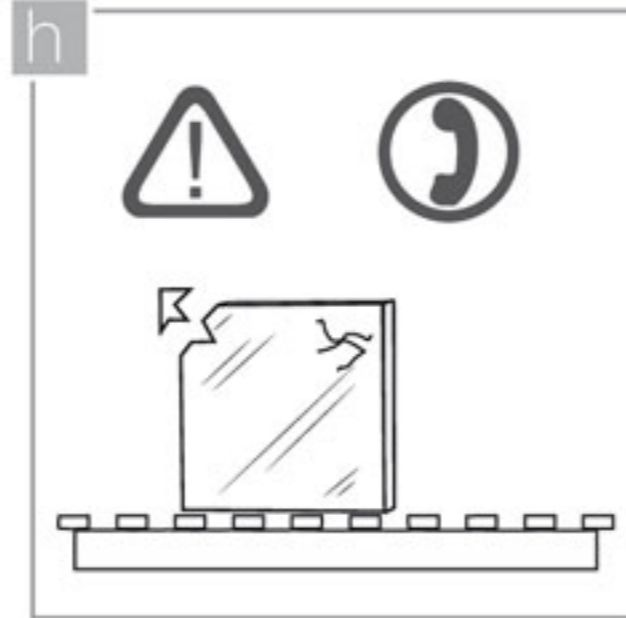

Revise cada pieza antes de iniciar su colocación. si encuentra alguna falla visible, suspenda la instalación y comuníquese de inmediato con nuestra Línea de Servicio al Cliente. Recuerde que todo producto instalado se interpretará como aceptado a conformidad.

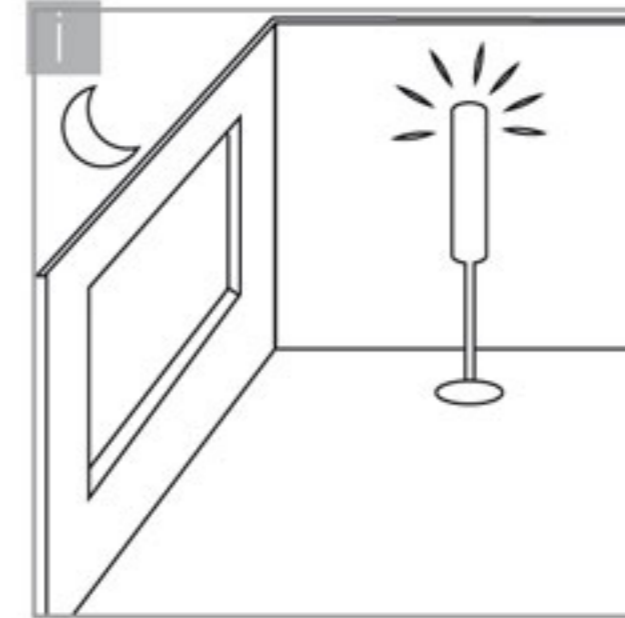

Si trabaja en interiores o durante la noche, ilumine el área de trabajo con lámparas fluorescentes hasta obtener condiciones de luz superiores a las que tendrá en ambiente finalizado. Esto le permitirá detectar errores de instalación con mayor facilidad.

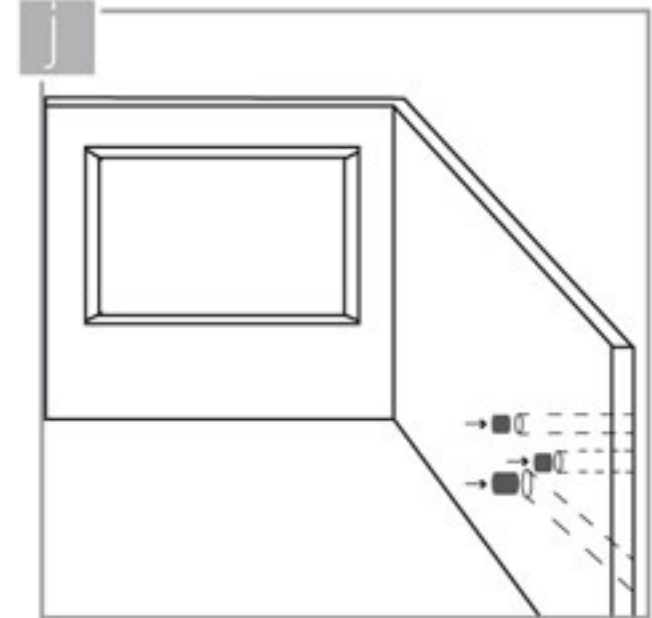

Recubra las campanas de desagüe y de los abastos de agua con papel o rollos de tela para evitar que restos de material de pega se acumulen en su interior.

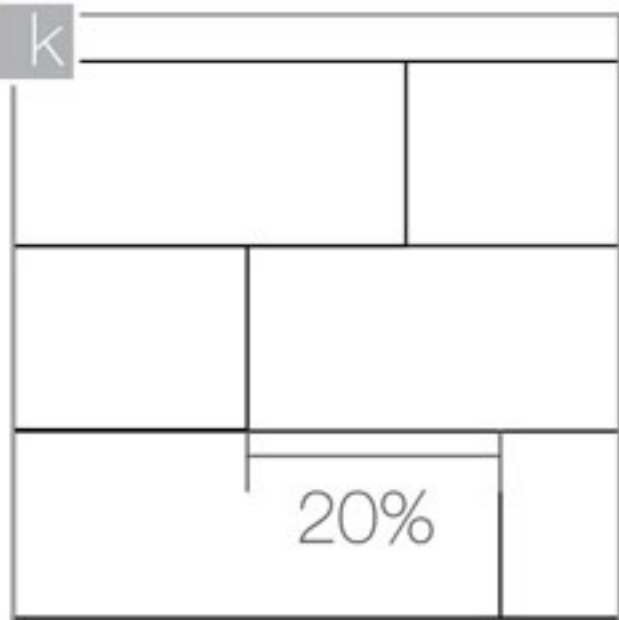

Realice la instalación de manera tal que la línea entre las piezas forme una cuadrícula. Si desea colocar los productos en un patrón escalonado o de 'junta trabada', hágalo de manera tal que la intersección entre las fichas no supere el 20% del lado total de la pieza.

## INSTALACIÓN DE LAS PAREDES

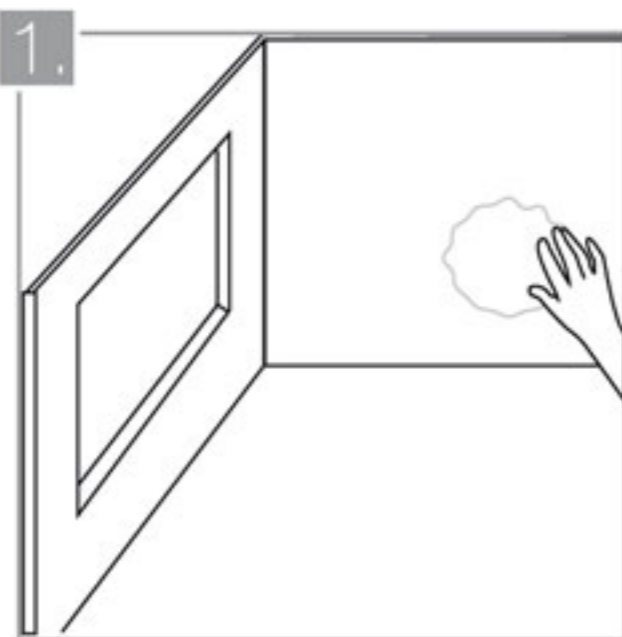

1. Antes de iniciar la instalación, lave la superficie de la pared con agua y un cepillo para eliminar el polvo y los residuos de obra, ya que estos restan adherencia al mortero de pega.



2. Sature de agua la superficie de soporte sobre la que instalará las cerámicas, de manera tal que permanezca húmeda durante la colocación.

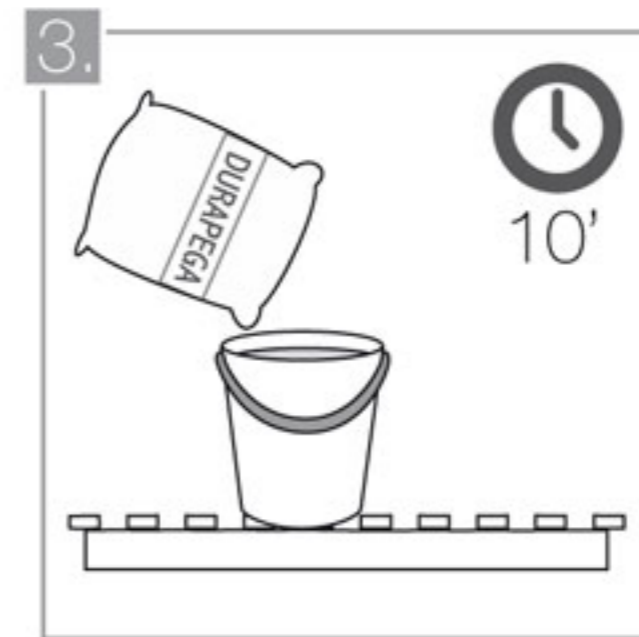

3. Prepare una cantidad de mortero de pega suficiente como para media hora de trabajo y déjela reposar por 10 minutos antes de iniciar su aplicación. El mortero de pega siempre debe ser preparado con agua limpia y en recipientes totalmente libres de impurezas. No combine una mezcla recién hecha con una ya reposada, pues esto reducirá su adherencia.

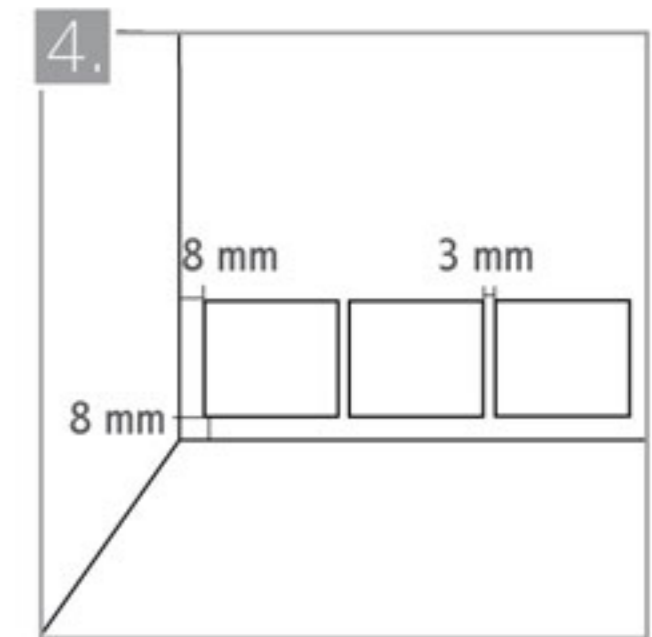

4. Mantenga una distancia mínima de 3 mm. entre las piezas y una junta perimetral de 8 mm. con respecto a los muros para prevenir un desprendimiento futuro del producto. En áreas extensas, instale los pisos en secciones de máximo 30 m<sup>2</sup>, dejando dilataciones perimetrales entre ellas. Si la superficie tiene juntas estructurales debe respetarlas. Recomendamos el uso de Sikaflex 1CSL o 1A para el llenado de estos espacios.

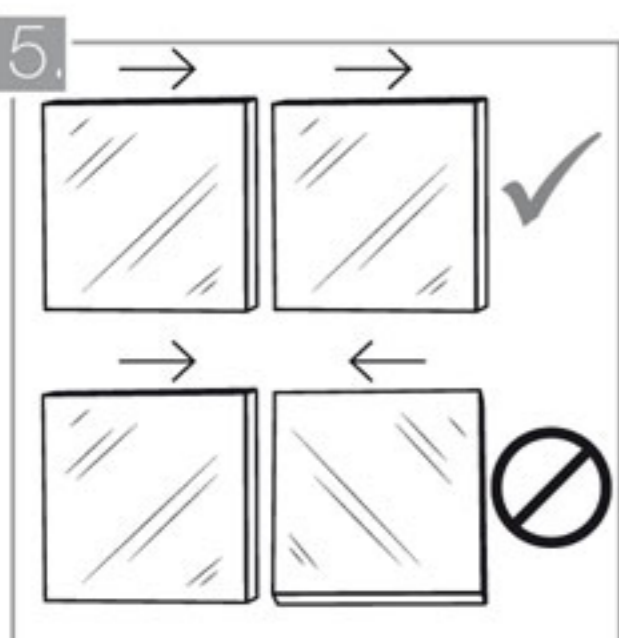

5. Las cerámicas cuentan con marcas grabadas en su cara oculta. Utilícelas como referencia para lograr que todas las fichas se instalen en el mismo sentido, o guíese por el horizonte de la pieza.

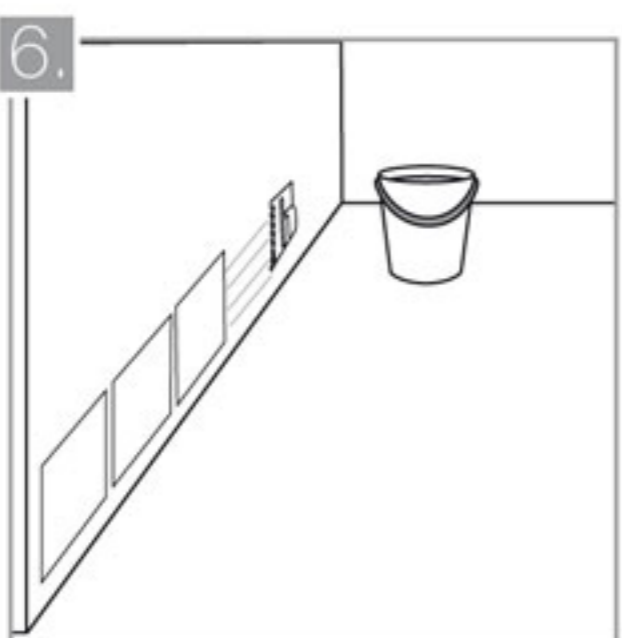

6. Esparza mortero de pega sobre un área equivalente a la de la pieza y cree surcos con la llana dentada. En formatos superiores a los 33 x 33 cms., repita el procedimiento en la cara oculta de la pieza. Adhiera la cerámica inmediatamente, ya que la exposición del pegamento al ambiente puede restar sus propiedades de adherencia.

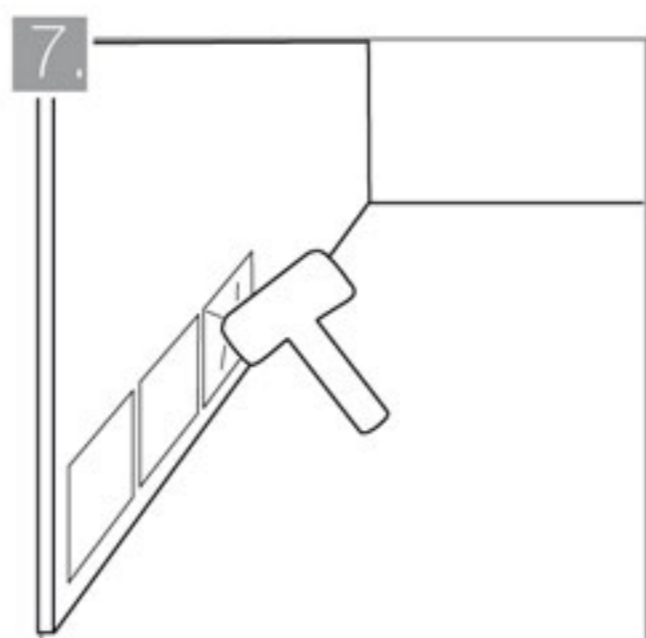

7. Adhiera cada pieza presionando levemente y girándola un poco hacia los lados. Golpee con el martillo de goma para evacuar restos de aire presentes en el material de pega. No instale en un patrón escalonado o de junta trabada, ya que esto puede generar desniveles. Utilice las crucetas de 3 mm. para crear una separación entre las piezas.

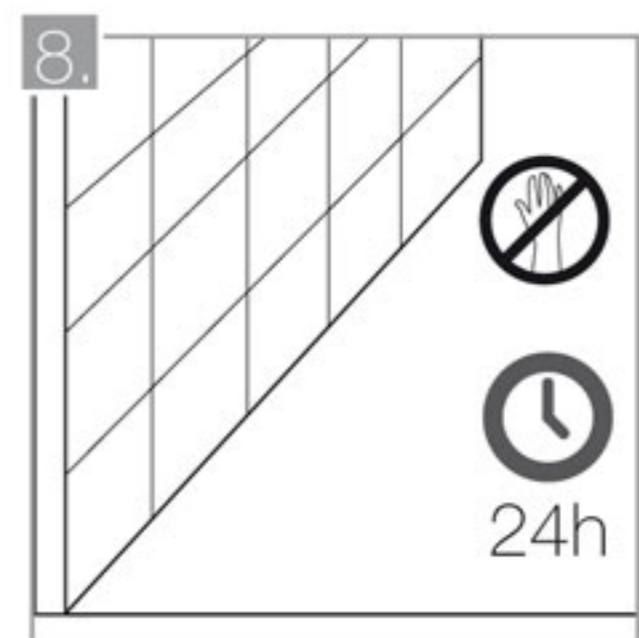

8. Revise la instalación al final de la jornada de trabajo, ya que aún está a tiempo de corregir posibles errores. Deje que el mortero se solidifique durante al menos 24 horas, no se apoye ni recueste objetos en la pared antes de ese periodo, ya que podría ocasionar desniveles.

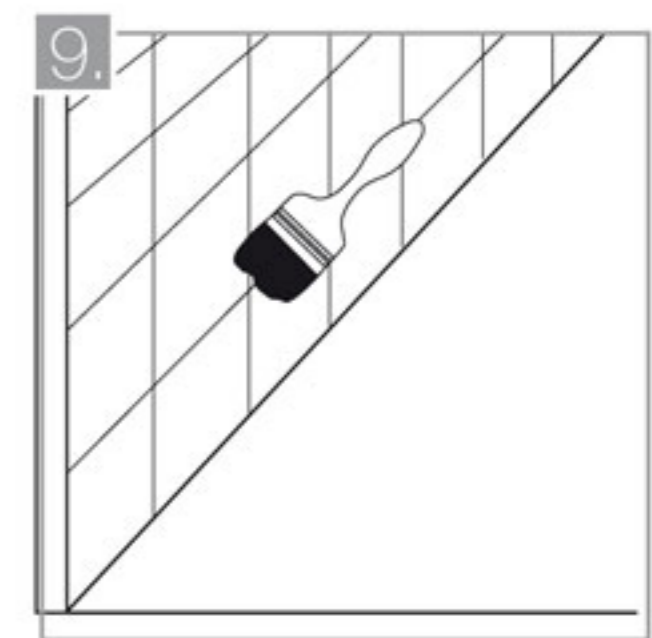

9. Limpie el espacio entre las piezas con una brocha delgada, Asegúrese de retirar la arena y los restos de obra, ya que estos impiden la adherencia de la boquilla.



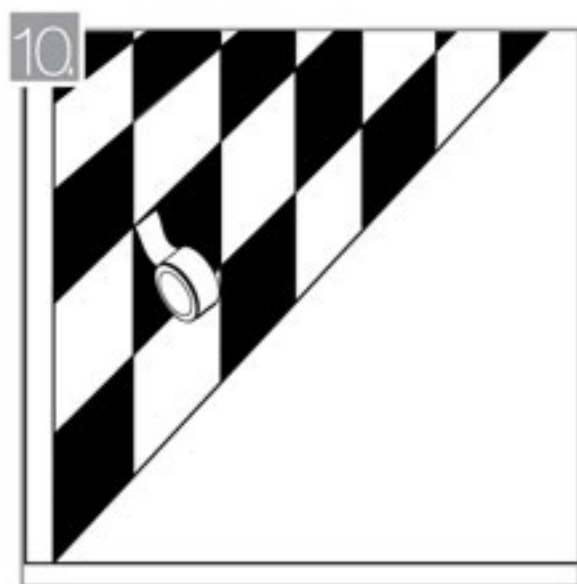

Si su cerámica es de superficie rugosa o de tonalidad contrastante (por ejemplo blanco o negro), recubra los bordes de todas las piezas con cinta de enmascarar. Esto le ayudará a prevenir el manchado. En paredes ajedrezadas, proteja las piezas claras si utiliza una boquilla de tonos oscuros, o viceversa.

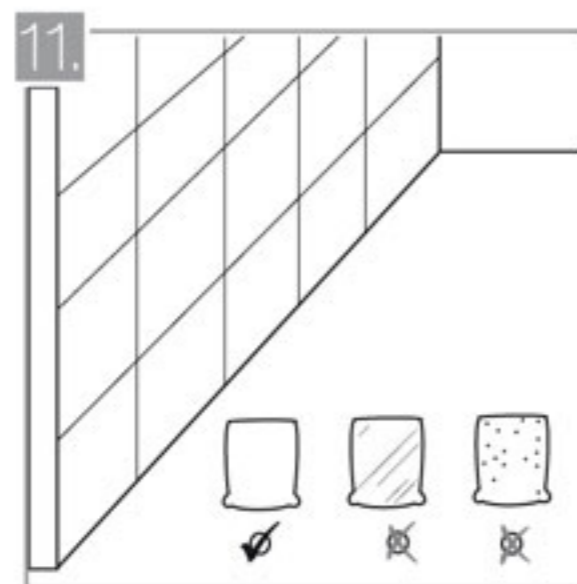

Elija el material de rejuntado que más se aproxime al color de sus cerámicas y prepárelo siguiendo las instrucciones del fabricante. Recomendamos el uso de Durapega Boquilla Cerámico.

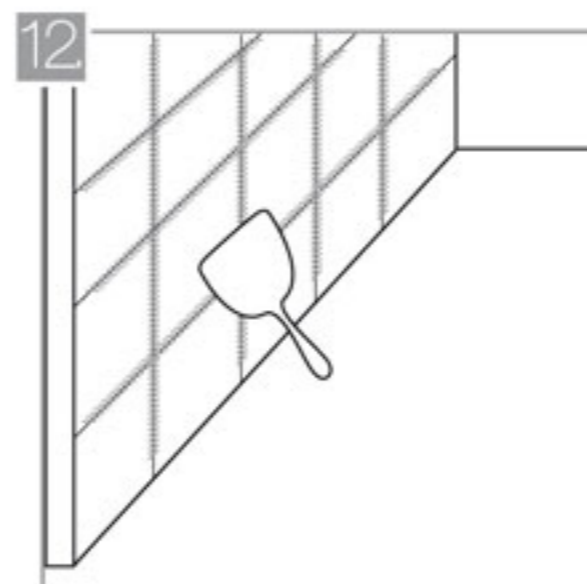

Aplique el material de boquilla perimetralmente y de manera tal que tenga un grosor equivalente al 90% de la altura de las piezas. No emboquille a tope para prevenir el desprendimiento del material. Las piezas tipo pre-corte deben emboquillarse completamente. Utilice una espátula de goma para prevenir el rallado.

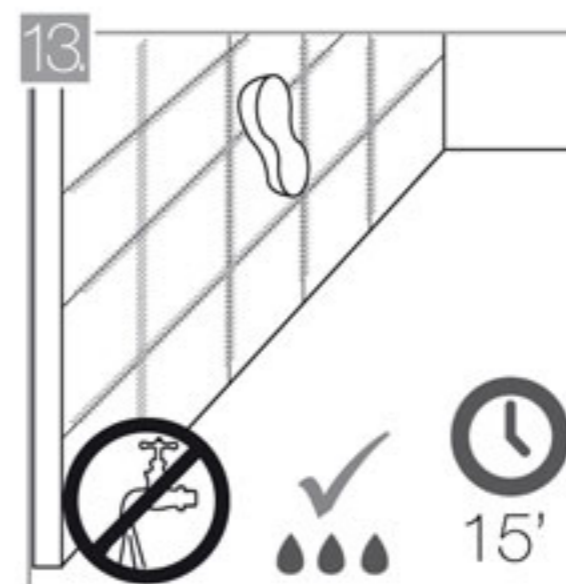

Retire los excesos de boquilla con una esponja humedecida en agua limpia antes de que se cumplan 15 minutos de su aplicación. No omita este paso, pues el contacto prolongado con el material de rejuntado ocasiona daños irreparables en la superficie de las piezas.

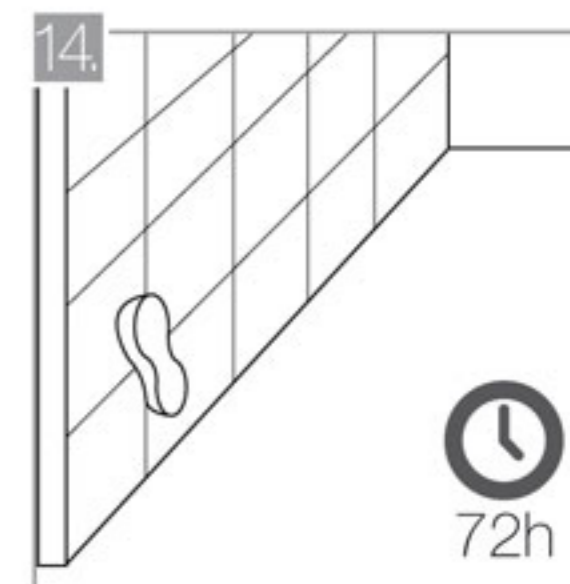

El endurecimiento de la boquilla tarda 72 horas. Limpie las paredes con jabón neutro, cepillo suave y agua limpia. Evite los productos ácidos.

## CUIDADOS Y MANTENIMIENTO DE LA CERÁMICA



No limpie las paredes con hipoclorito de sodio puro, productos que contengan ácido fluorhídrico o detergentes sólidos que puedan tener partículas abrasivas. Estos agentes corroen la superficie y/o pueden causar daños permanentes en su acabado.



Si desea utilizar limpiadores o ambientadores, verifique en su empaque que hayan sido fabricados a partir de detergentes neutros.

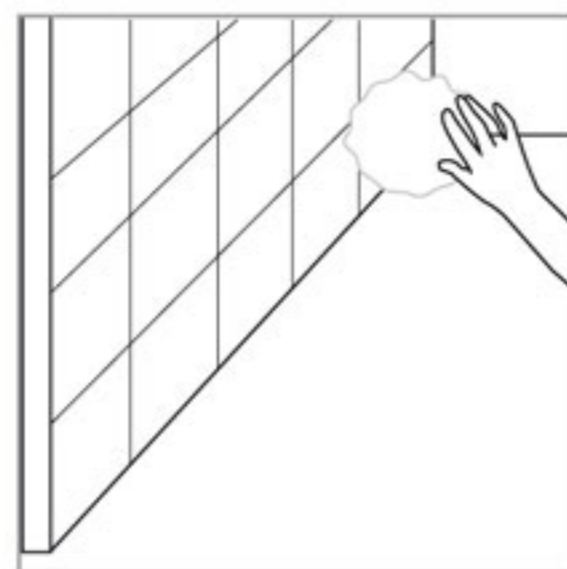

Limpie las juntas entre las piezas frotando una solución específicamente formulada para tal fin. recomendamos el uso de Fuganet (Cod. FI56NR013).